

ÉCRAN GÉANT



GUIDE D'INSTALLATION

■ AVANT L'INSTALLATION, VEUILLEZ NOTER :

- Ceci n'est pas un jouet. Tenez les enfants et les animaux éloignés de la zone d'installation.
- Choisissez une surface plane et stable, exempte d'objets tranchants, afin de maintenir l'écran bien droit.
- Assurez-vous de disposer de suffisamment d'espace pour que le projecteur puisse projeter sur l'écran sans obstruction.
- Ne pas utiliser en cas de mauvais temps (orage, pluie, vent, neige).
- Enfoncez les piquets dans le sol à un angle de 45° en les orientant à l'opposé de l'écran afin d'améliorer la résistance au vent.
- Attachez les cordes aux piquets à l'aide de doubles nœuds pour une sécurité renforcée.
- Ajustez les cordes afin que l'écran soit bien tendu, sans être excessivement étiré.
- Vérifiez que toutes les cordes sont uniformément tendues et que l'écran est stable, sans inclinaison ni balancement.
- Rendez toutes les cordes et piquets bien visibles afin d'éviter les risques de trébuchement.

■ INSTALLATION

- Déballez la structure de l'écran et posez-la au sol, avec la face avant de l'écran orientée vers le haut. Assurez-vous que la pompe à air n'est pas obstruée.
- Branchez la pompe à air à une source d'alimentation et laissez l'écran se gonfler.
- Repérez les 4 points d'ancrage situés sur les côtés de l'écran. Passez les 4 cordes dans les points d'ancrage, puis fixez les deux extrémités de chaque corde aux piquets. Attachez-les solidement à l'aide de doubles nœuds.



Fixez solidement l'écran gonflable à l'aide de toutes les cordes et de tous les piquets fournis.



Si la pompe à air ne démarre pas, ouvrez la fermeture éclair et mettez l'interrupteur sous tension.

■ Dimension

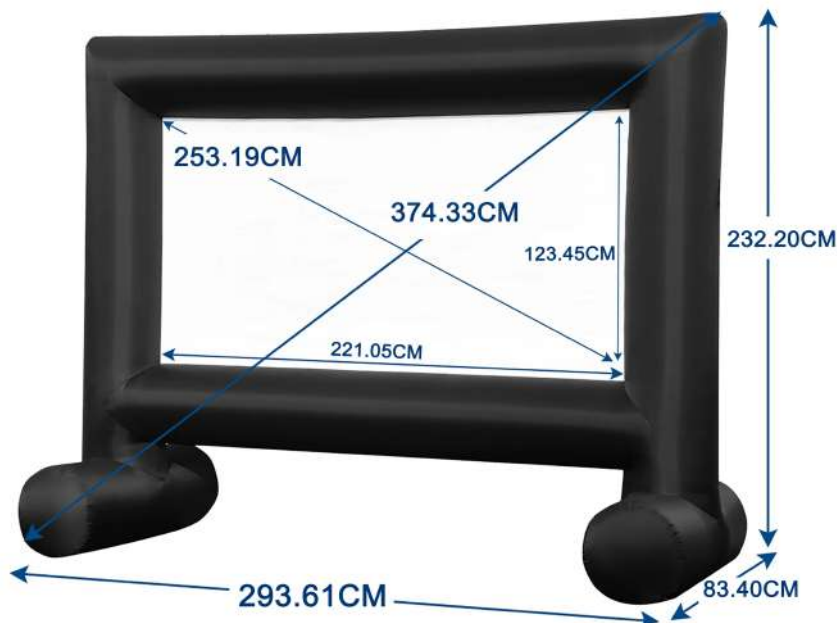

CARACTÉRISTIQUES PRINCIPALES :

MATÉRIAU DE L'ÉCRAN :	POLYESTER 600D
MATÉRIAU DU CADRE :	TISSU OXFORD 210D NOIR
TEMPS DE GONFLAGE :	ENVIRON 1 MINUTE
TEMPS DE DÉGONFLAGE :	ENVIRON 2 MINUTES (DÉGONFLAGE PAR FERMETURE ÉCLAIR)
DIMENSIONS DU CADRE (L x H) :	293,6 x 183,5 CM
DIMENSIONS DE LA SURFACE D'AFFICHAGE (L x H) :	221,0 x 123,5 CM (ÉCRAN 100 POUCES)
POIDS DU PRODUIT :	4,55 KG
DIMENSIONS DU PRODUIT GONFLÉ :	293,6 x 83,4 x 232,2 CM

CARACTÉRISTIQUES DE LA POMPE

TENSION :	220-240 V~
PUISSANCE :	180 W
FRÉQUENCE :	50 HZ
TEMPS DE FONCTIONNEMENT CONTINU RECOMMANDÉ :	8 À 12 HEURES PAR UTILISATION
INDICE DE PROTECTION CONTRE L'EAU :	IP24 (PROTECTION CONTRE LES PETITS CORPS SOLIDES ET LES PROJECTIONS D'EAU)

CONTENU DE LA BOÎTE

8 x PIQUETS DE FIXATION (ROUGES)
4 x CORDES DE 4,5 M
SAC DE TRANSPORT (70 x 60 CM)
MANUEL D'INSTRUCTIONS
ÉCRAN GONFLABLE AVEC SOUFFLEUR INTÉGRÉ

SAV

Pour toute demande de prise en charge SAV un contact préalable avec nos services est requis :

09 87 47 98 82 - Appel gratuit

Du lundi au vendredi de 9h à 12h et de 14h à 17h

Email : sav@kyf-officiel.com

Achat en magasin : contactez notre hotline SAV afin de qualifier votre demande avec nos services en direct, sans quoi votre produit ne sera pas repris en magasin.

Importateur : KYF Production (SBO)

1503 route des Dolines 06560

VALBONNE

Le soussigné, KYF Production déclare que cet équipement de type écran gonflable est conforme aux réglementations CE en vigueur. Le texte complet de la déclaration UE de conformité est disponible à l'adresse internet suivante : <https://www.kyf-officiel.com/KYF-screen-001>



FR

Ce produit, et ses accessoires et son emballage se recyclent.

À DÉPOSER EN MAGASIN



OU



Points de collecte sur www.quefairede mesdechets.fr
Privilégiez la réparation ou le don de votre appareil !



FR



CARTON



NOTICE

